



A MARCA QUE VOCÊ CONFIA.

Br 116 Km 113, 1155, São Marcos-RS
Fone: (54) 3291-8200 Fax: (54) 3291-1213
www.bepo.com.br

INSTRUÇÕES DE MONTAGEM

ACESSÓRIO COMPATÍVEL COM O VEÍCULO

FORD RANGER (2013)

ENGATE DE REBOQUE

CÓD.: B1714 c/ Kit

Tração Máxima - 1500 Kg -

INSTRUÇÕES

1. Para fixar o engate, retire os parafusos originais do veículo, e o gancho que se encontra no lado esquerdo e no mesmo local posicione o engate. Utilize para montagem, parafuso original, do outro lado, utilize travas «D e E», arruelas «F» e porcas «G», conforme fig. 01.
2. Fixe a tomada «C» no tubo principal «A», utilizando os parafusos que acompanham a tomada. Conforme figura 02
3. Fixe o tubo móvel «B» no tubo principal «A», utilizando pino «H», contra-pino «I» e parafuso «L», conforme figura 03. Após, fixe o kit fácil «C» e o acabamento «K», conforme figura 03.
4. Introduza um elo ao outro e fixe um cadeado. Observar folga na corrente, para possibilitar manobras do veículo. Conforme figura 04 e detalhe.

COMPONENTES

Qtd.	Ref.	Código	Descrição
01	A	B1700.201	SUB. CONJ. PRINCIPAL ENGATE
01	B	B382.202	SUB. CONJ. TUBO MÓVEL
01	C	47710	KIT FÁCIL
02	D	B1700.2015	TRAVA DUPLA (M12x30 Zp)
01	E	B804.215	TRAVA ESTR. 2,5" (M12x40 ZP)
05	F	B209.214	ARRUELA ENC. MENOR 30mm
05	G	103608	PO. A. FR. SEXT. M12 ZP
01	H	B382.2101	PINO ENGATE DE REBOQUE
01	I	17317	GRAMPO TIPO "R" 3,0 X 60 ZB
01	J	B382.2102	TAMPA DE ACABAMENTO
01	K	B386.2102	ACABAMENTO PLÁSTICO ESFERA
01	L	129186	PF. CAB. SEXT. M10x25 ZB

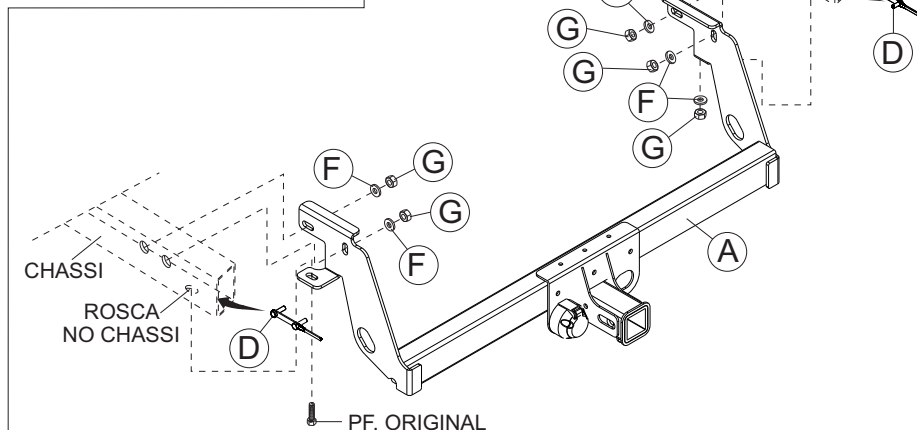
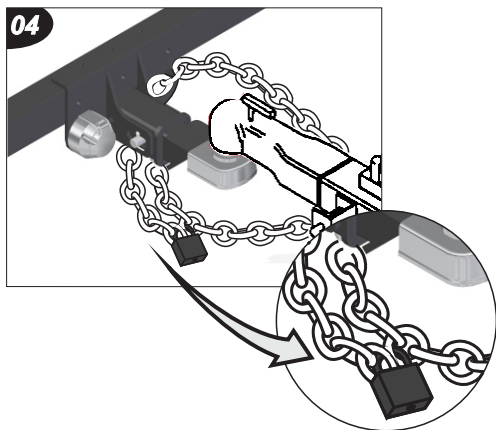
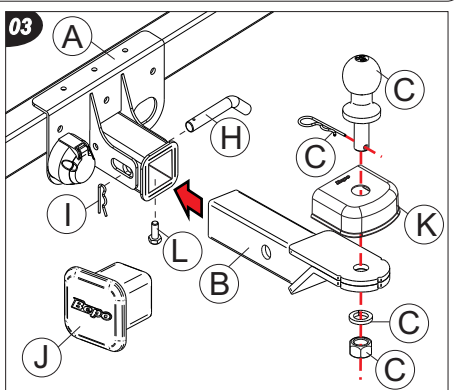
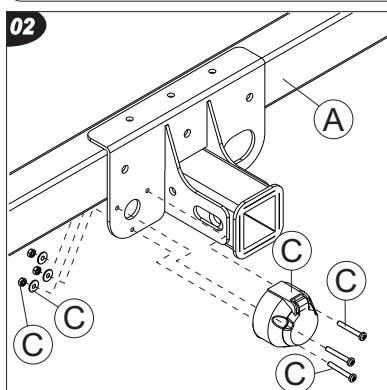

GARANTIA

A Bepo concede ao comprador de seus produtos garantia de um ano a partir da data de compra original por defeito de fabricação em matéria-prima, mão-de-obra ou acabamento, em serviço ou uso normal, sendo devidamente comprovados. Excluem a garantia, danos ocasionados por colisões, uso indevido do produto como sobrecargas, limpeza incorreta, instalação inadequada, alteração da concepção original do produto ou nº de série de fabricação removido. A Bepo não assume qualquer responsabilidade em virtude de ocorrências de qualquer natureza decorrentes de má utilização/ instalação dos seus produtos. Os produtos Bepo não devem ser considerados como medida de proteção para o veículo ou passageiros em caso de colisão ou capotagem.

MANUTENÇÃO

- Leia com atenção o manual antes de montar seu acessório.
- Não utilizar produtos abrasivos na lavagem do seu acessório, para conservação utilize cera automotiva.
- Verificar se todos os parafusos estão apertados, (7) dias após a instalação e reaperte se for necessário.

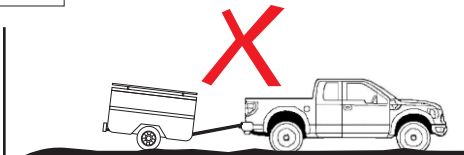
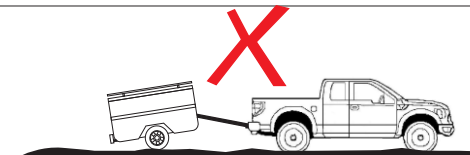
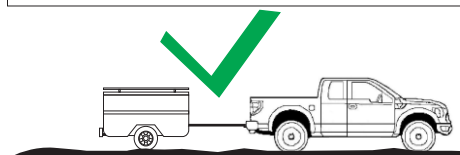

As marcas mencionadas neste catálogo e as imagens reproduzidas, são de propriedade dos respectivos fabricantes e aqui são utilizadas apenas para indicar a aplicabilidade ou destinação dos produtos fabricados pela Bepo, atendendo ao preceito contido no Art. 132 da lei 9279/96.